

DETAIL D  
SCALE  $\frac{4}{1}$

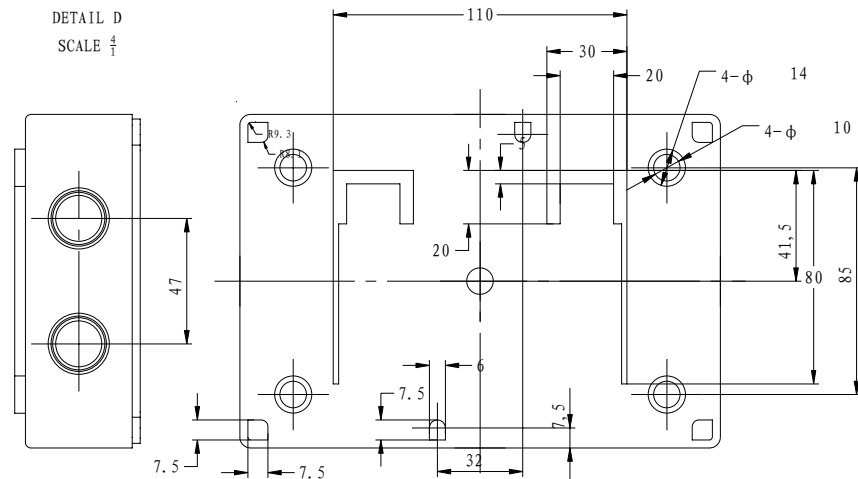

### 技术要求

1. 塑件表面细沙面，无缩印、气泡、黑斑、飞边等缺陷。
2. 脱模斜度 $1.5^\circ$ 。

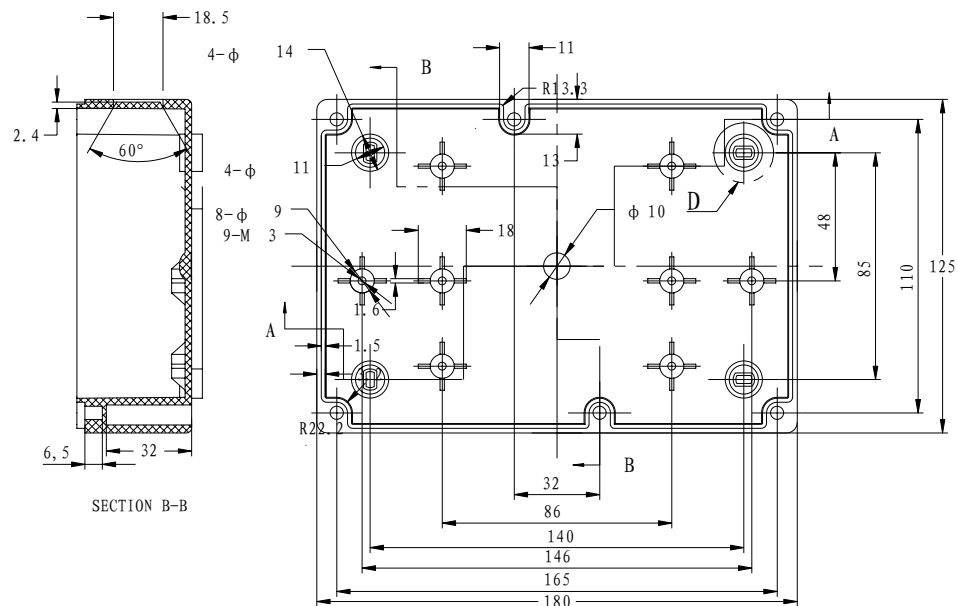
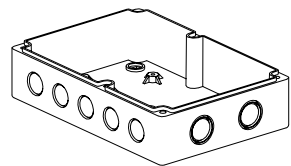
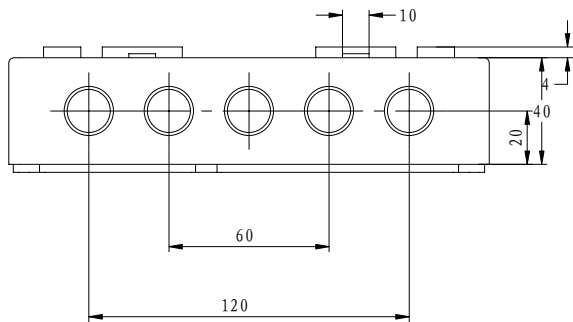

借(通)用件登记
描图
描校
旧底图总号
底图总号
签字
日期

				ABS				宁波三和壳体公司				
标记	处数	更改文件号	签字	日期	图样标记	数量	重量	比例	11-26-2			
设计												
校对												
审核												
工艺					共	页	第	页				