

剖面 A-A

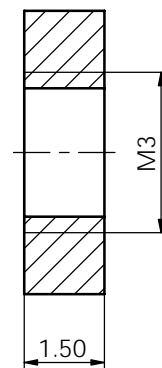

技术要求

- 1、材料为钢，表面镀锡。
- 2、产品表面无毛刺、飞边等缺陷。
- 3、未注形状公差应符合GB1184-80的要求。

借(通)用 件 登 记	
旧图总号	
底图总号	
签 字	
日 期	
档案员	日期

						钢	宁波三和壳体公司	
							桥接件配件	
标记	处数	更改文件名	签 字	日期	图 样 标 记		重 量	比 例
设计	李松华	2004.06.14	标准化				10:1	
制图			审 定					
审核			会 签					
工艺			批 准		共 1 张	第 1 张		
							11-64-2	

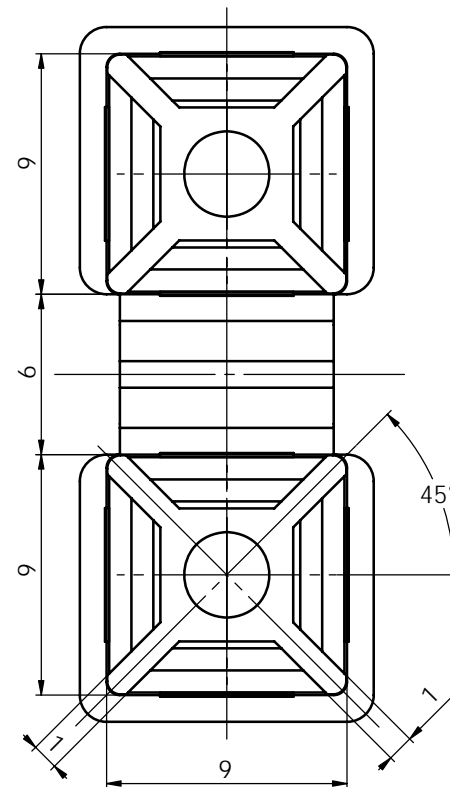
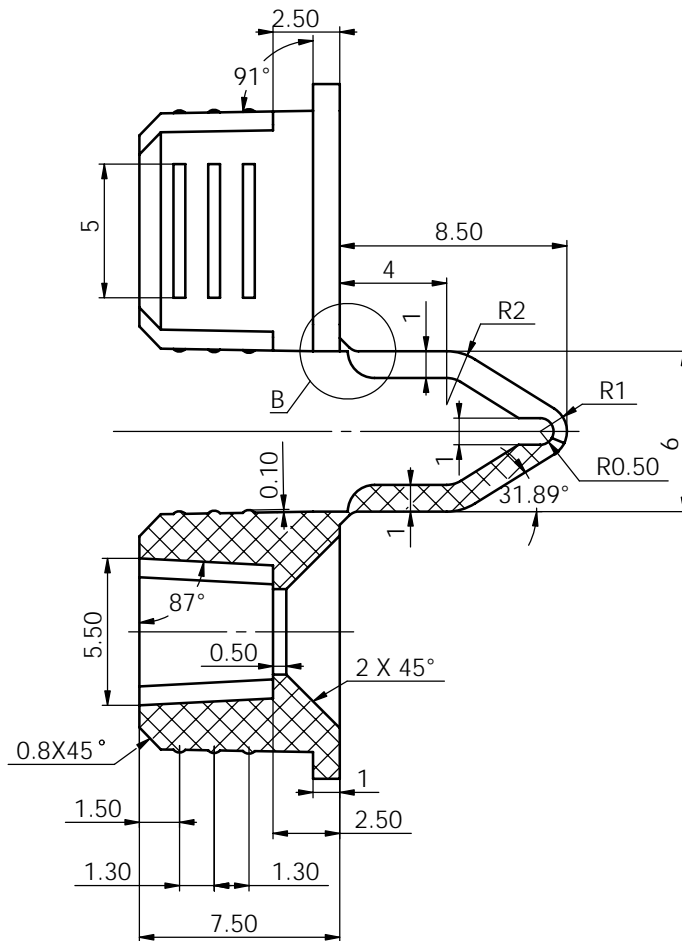
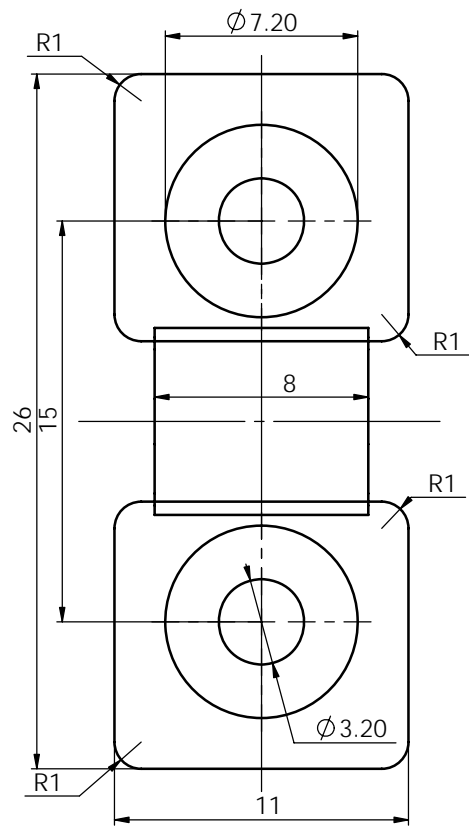

局部视图 B
比例 10:1

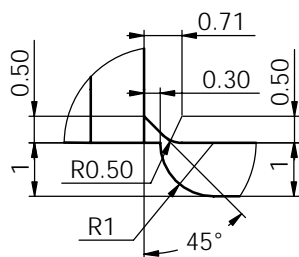

技术要求

- 1、材料为尼龙，表面细砂面。
- 2、产品表面不应有划痕、擦伤、缩痕、飞边等缺陷。细
- 3、未注形状公差应符合GB1184-80的要求。

借(通)用 件 登 记
旧 图 总 号
底 图 总 号
签 字
日 期
档案员 日期

					尼龙			宁波三和壳体公司	
								桥接件	
标记	处数	更改文件名	签 字	日期	图 样 标 记	重 量	比 例	11-64-1	
设计	李松华	2004.06.14	标准化			5g	5:1		
制图			审 定						
审核			会 签						
工艺			批 准		共 1 张	第 1 张			