

SECTION K-K

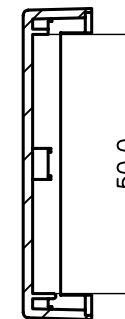

SECTION L-L

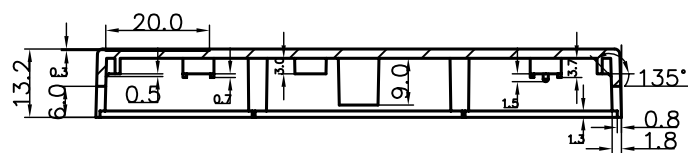

SECTION J-J

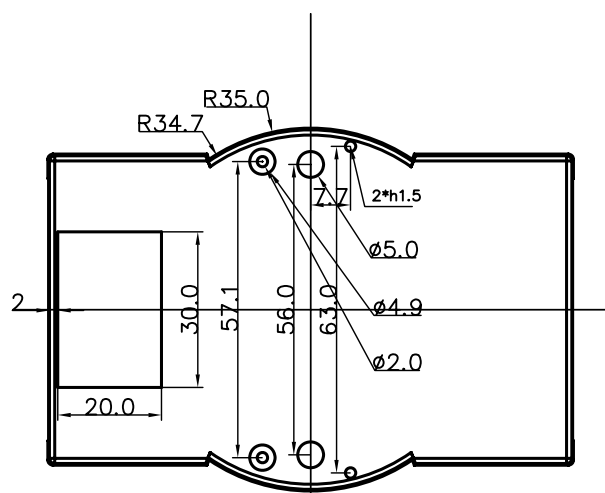

技术要求

1. 塑件表面毛沙面，无缩印、气泡、黑斑、飞边等缺陷。
2. 脱模斜度 1.5° 。

借(通)用件登记
描图
描校
旧底图总号
底图总号
签字
日期

					ABS				宁波三和壳体公司			
									壳体			
标记	处数	更改文件号	签字	日期	图样标记	数量	重量	比例	力创科技(23-74-2)			
设计			标准化									
校对			审定									
审核												
工艺			日期		共 页		第 页					