

# 4983-1面板改模，正面换镶块开孔，需恢复原状。

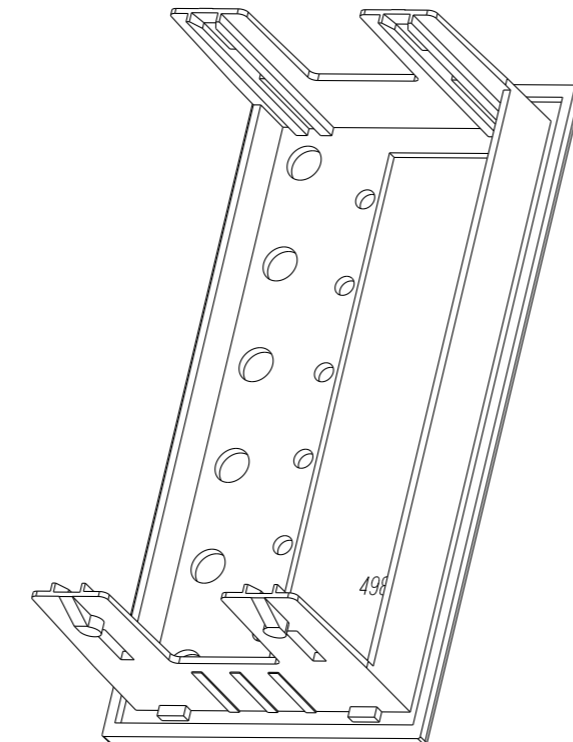
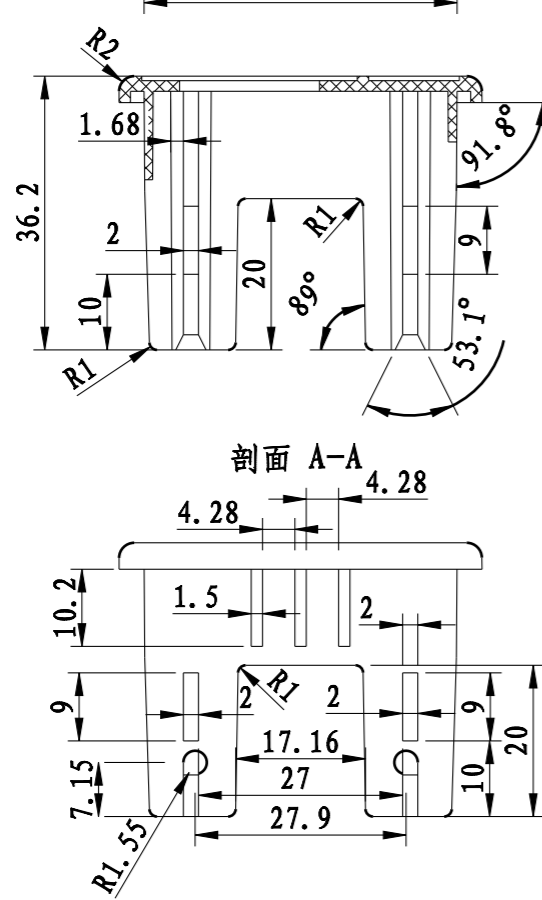
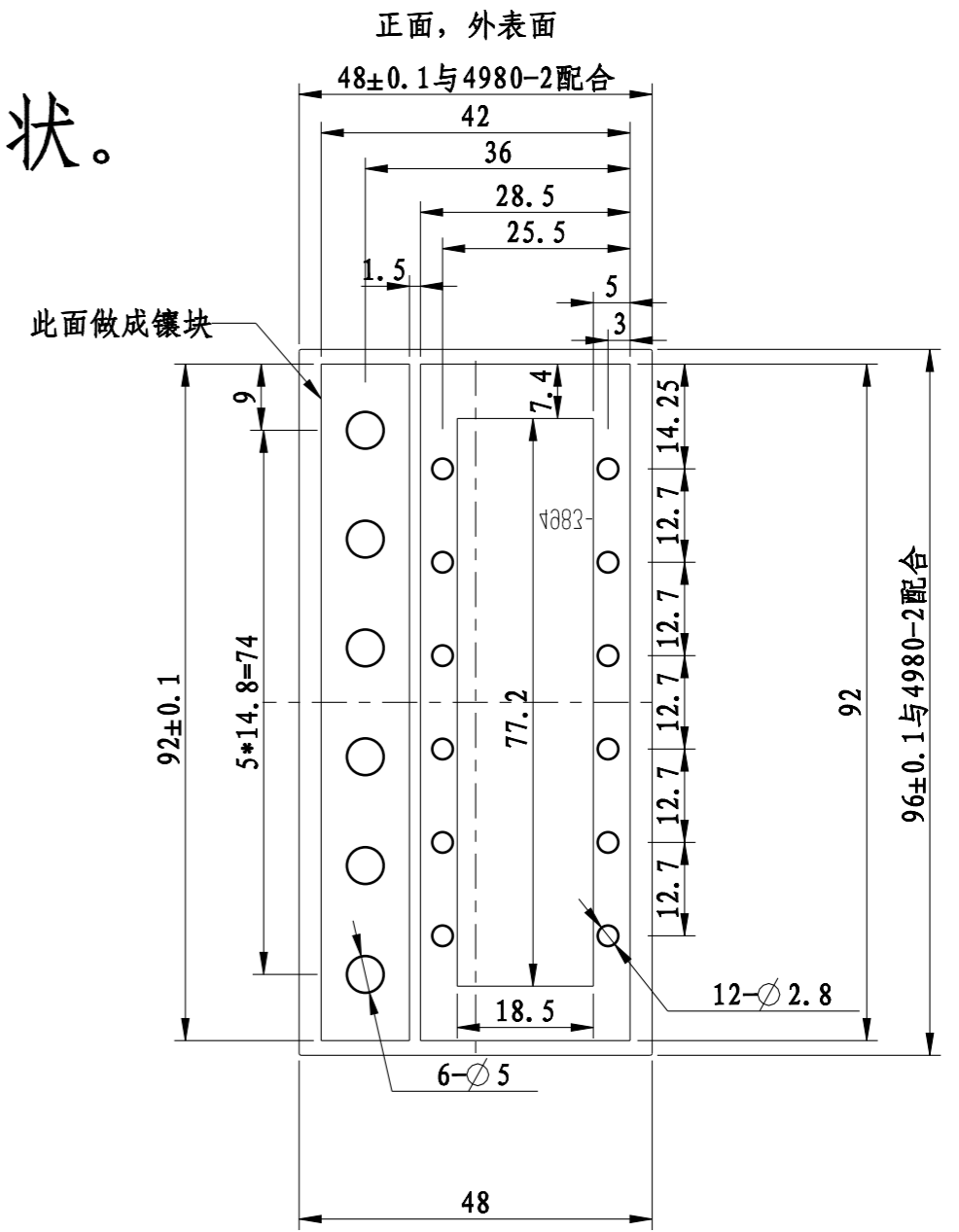
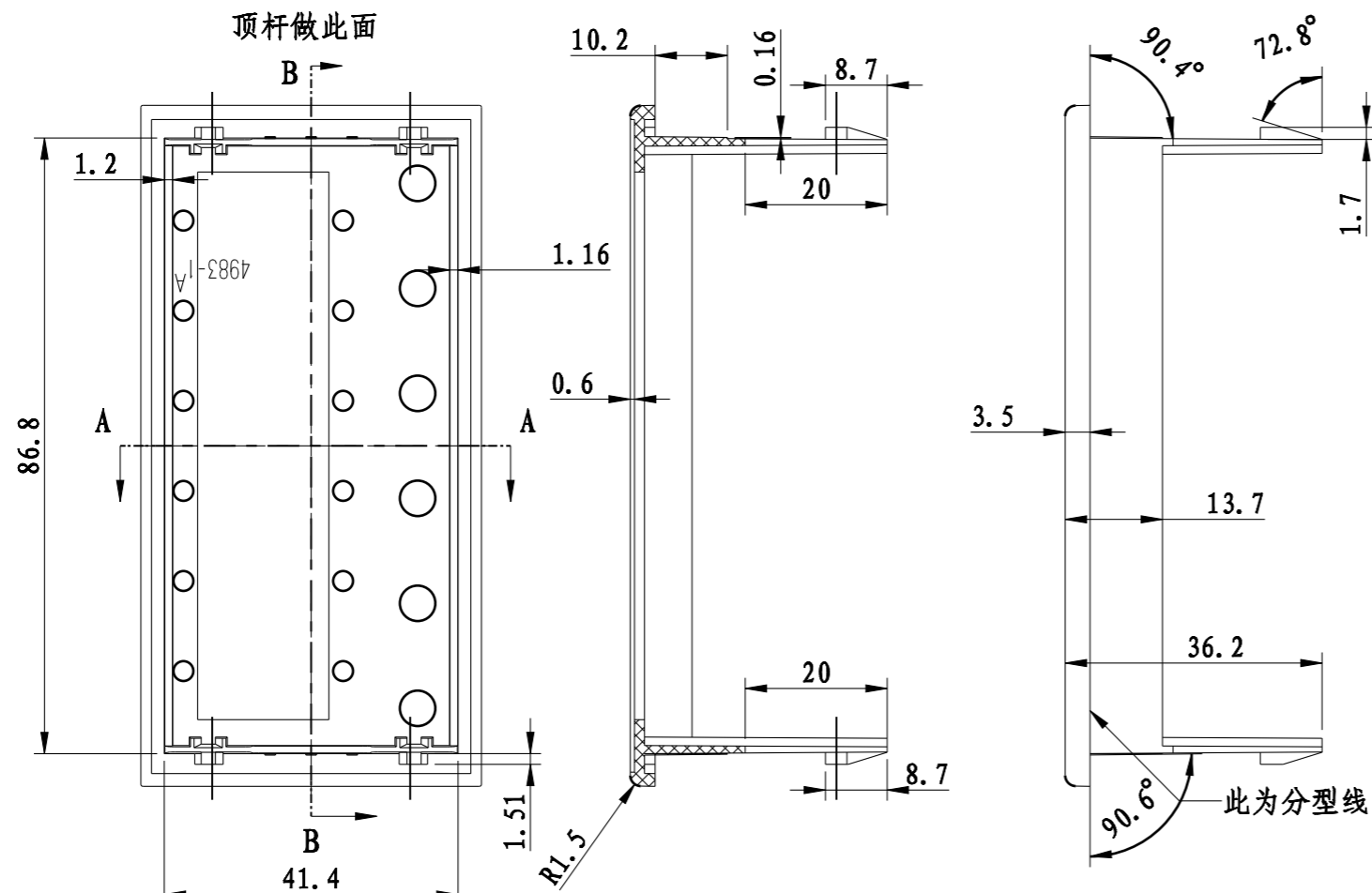

## 技术要求与说明

- 一. 材料为普通ABS, 表面为砂面 (按样品);
- 二. 产品表面不应有划痕, 擦伤, 缩印, 飞边等缺陷;
- 三. 未注形状公差按GB/T1804-m的要求;
- 四. 产品请参考实样.

|               |                |               |                      |                |  |       |    |
|---------------|----------------|---------------|----------------------|----------------|--|-------|----|
| 制图<br>Drawing | 审核<br>Auditing | 批准<br>Confirm | 客户名称<br>Custom Name  | 深圳杰控<br>宁波三和壳体 | 材料<br>Material   | 普通ABS |    |
| 胡鑫波           |                |               | 产品名称<br>Product Name | 上盖             | 图纸比例<br>Drawing Scale  | 1: 1  | A3 |
| 2011. 08. 23  |                |               | 产品编号<br>Product Code | 4983-1B        | 视图<br>Project View   | (mm)  |    |
| 共 1 页         |                |               | 第 1 页                |                | 宁波三和壳体公司<br>NINGBO SANHE ENCLOSURE CORPORATION<br>中国宁波慈溪<br>TEL: +86(574)63226910<br>FAX: +86(574)63226900 |       |    |