

1610-1面框改模，正面换镶块开孔，需恢复原状。

背面（此面做顶杆）

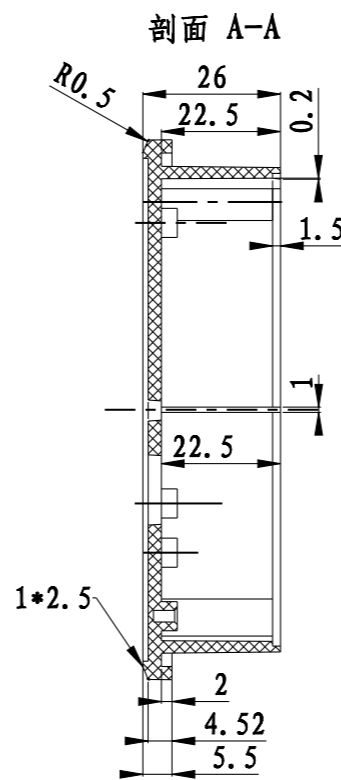

正面

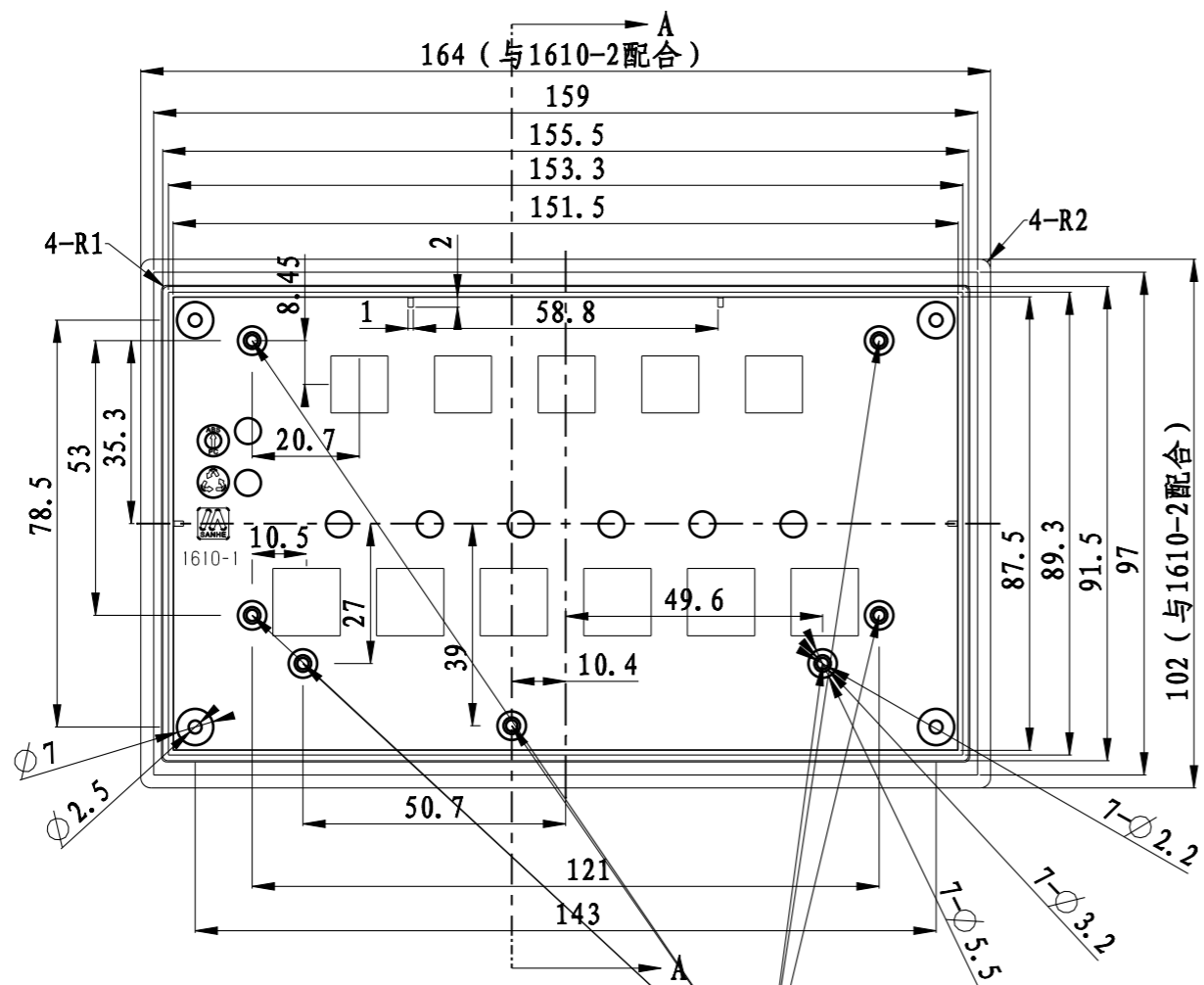
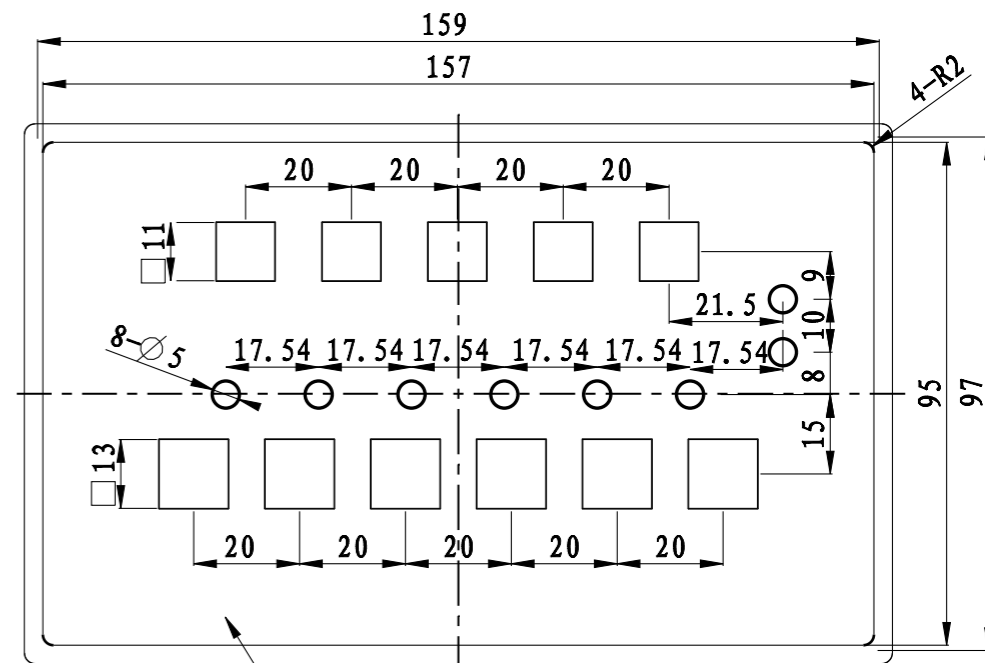

剖面 B-B

七个柱子高度为3MM，都需要恢复原状。

倒角0.5*45°

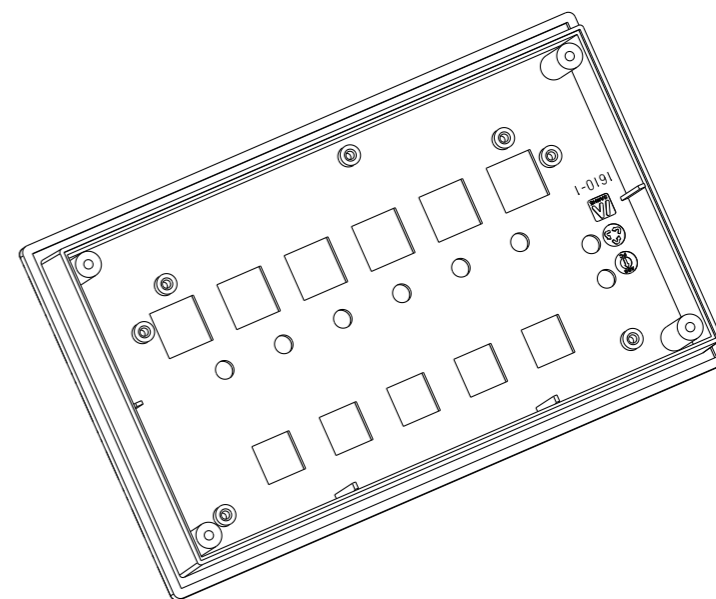
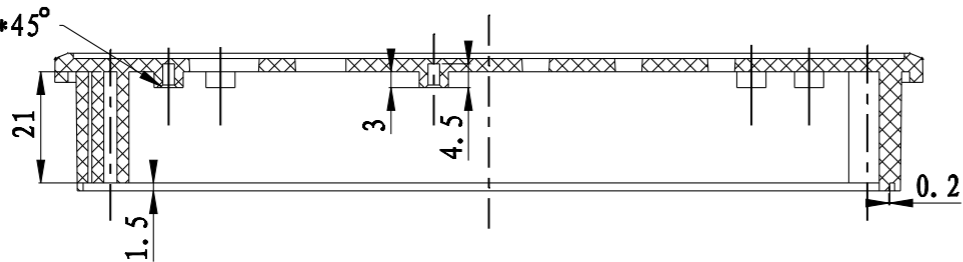

技术要求

1. 材料为普通ABS，表面细砂面。
2. 产品表面不应有划痕、飞边、缩痕、擦伤等缺陷。
3. 未注形状公差应符合GB1184-80的要求。
4. 图纸仅供参考，以实体为准。

制图 Drawing	审核 Auditing	批准 Confirm	客户名称 Custom Name	启东润滑设备	材料 Material	普通ABS	
胡鑫波			产品名称 Product Name	上盖	图纸比例 Drawing Scale	1: 1	A3
11.12.20			产品编号 Product Code	1610-1C	视图 Project View	(mm)	
共 1 页			第 1 页		宁波三和壳体公司 NINGBO SANHE ENCLOSURE CORPORATION		
					中国宁波慈溪 TEL: +86(574)63226910 FAX: +86(574)63226900		