

细节 A
比例 4:5

背面 (顶杆做此面)

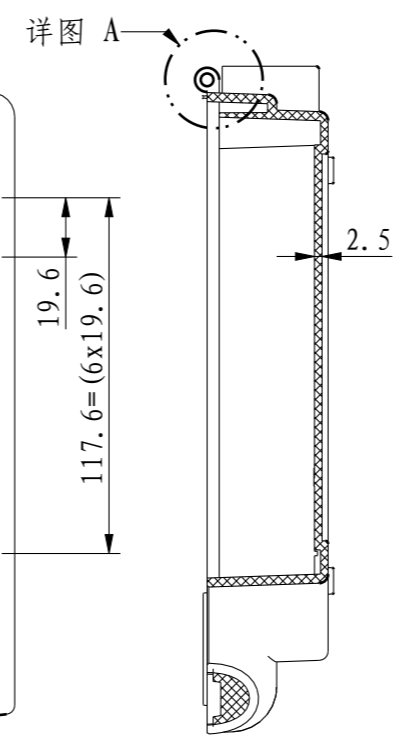

截面 A-A

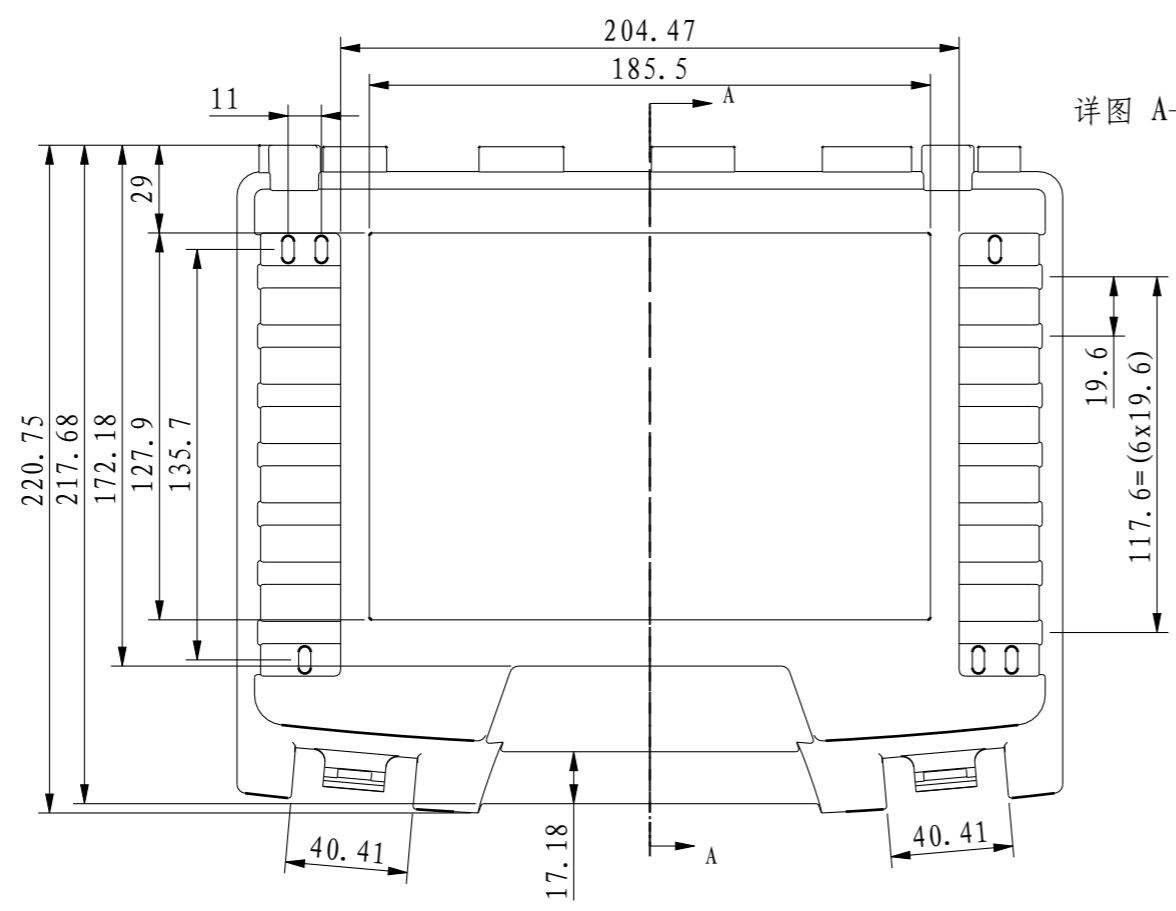
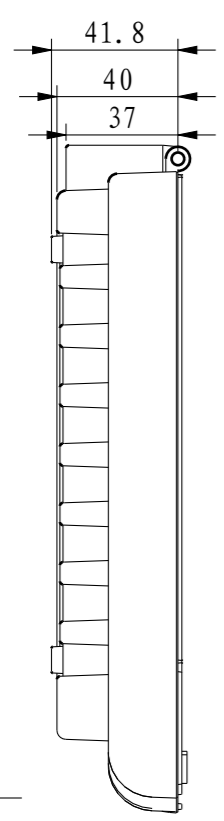
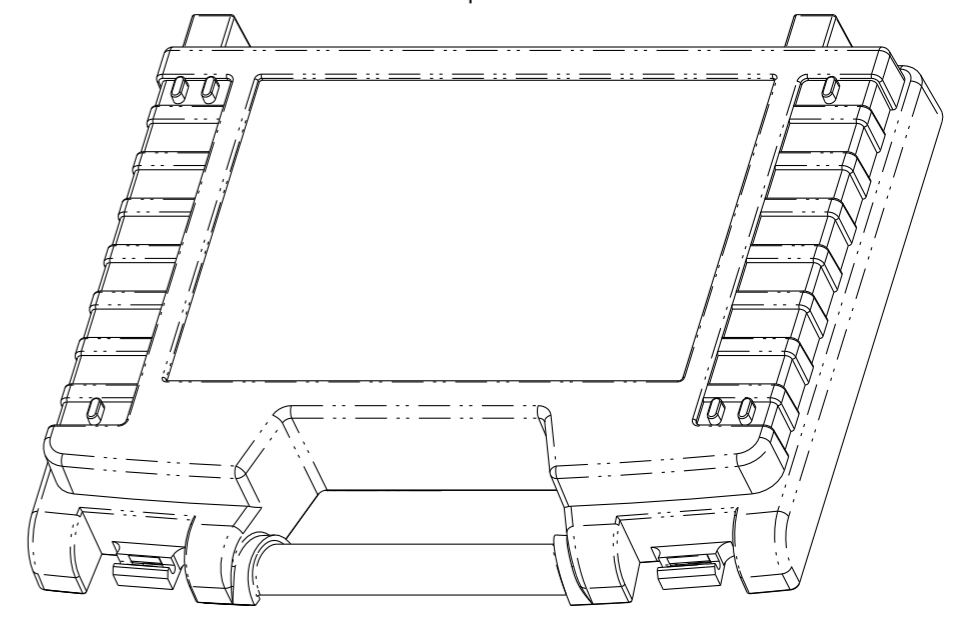
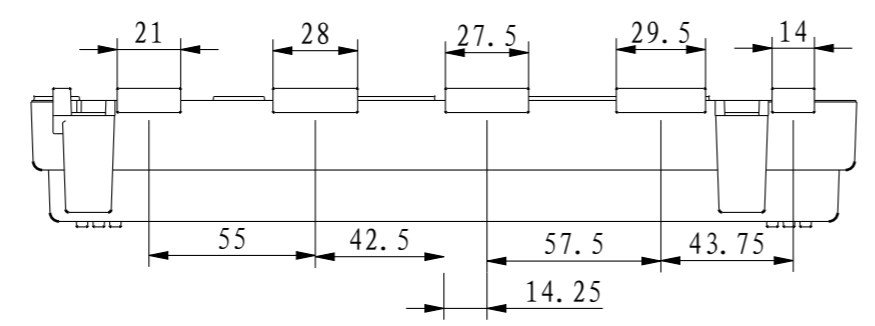
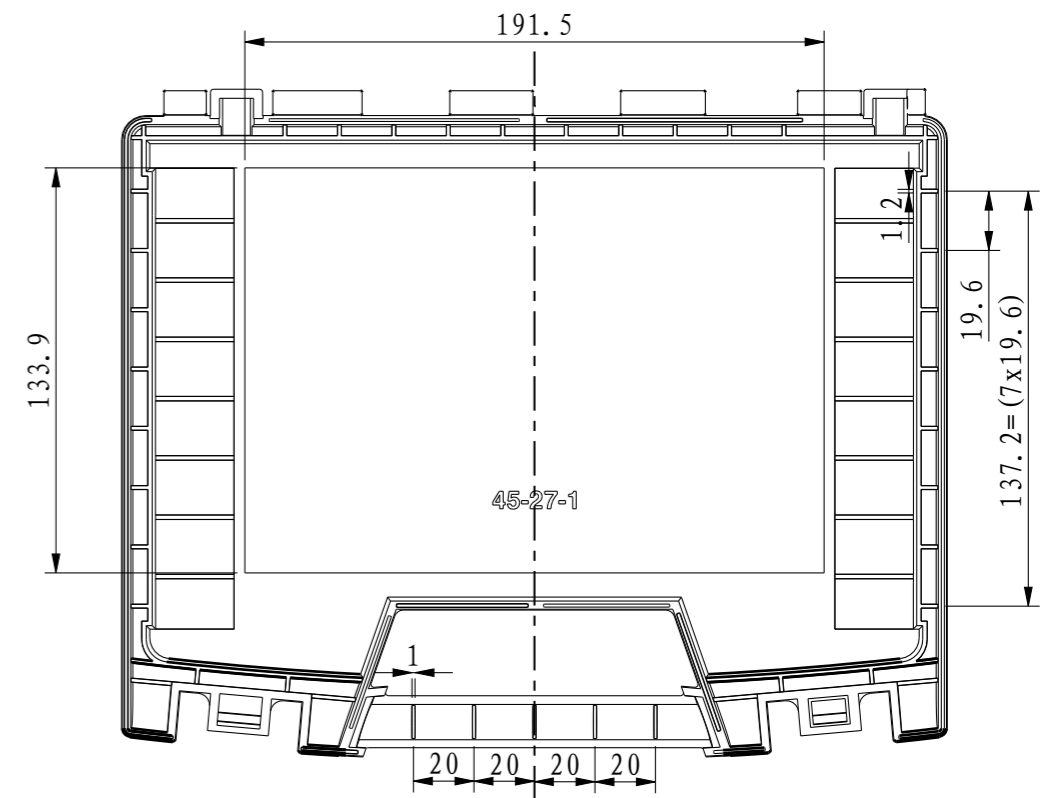

技术要求

- 1、材料为ABS, 表面皮纹(参照样品)、2号细砂面处理
- 2、产品表面不应有划痕、擦伤、缩痕、飞边等缺陷。
- 3、未注圆角、倒角、角度尺寸公差应符合GB/T 1804-m的要求
- 4、未注尺寸公差按GB/T 14486 MT2A等级选取, 偏差采用+/-形式
- 5、顶杆印允许凹进深度不大于0.2mm
- 6、浇口斑点突起不大于0.1mm
- 7、未注尺寸见3D图

制图 Drawing	审核 Auditing	批准 Confirm	客户名称 Custom Name	本厂	材料 Material	ABS
张林达			产品名称 Product Name	壳体	图纸比例 Drawing Scale	4:10 A3
			产品编号 Product Code	45-27-1	视图 Project View	(mm)
2010.9.26			共 页 第 页		宁波三和壳体公司 NINGBO SANHE ENCLOSURE CORPORATION 中国宁波慈溪 TEL: +86(574)63226910 FAX: +86(574)63226900	